

RevNo	Revisao - Era	Data	Proj.	Aprov.

CediFER
 -SAE 4140
 -TEMPERAR E REVENIR :
 44-46HrC
 -OXIDAR PRETO

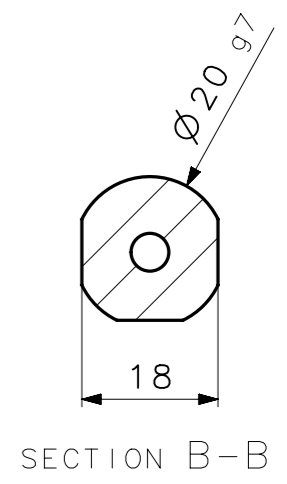

A3
 100
 90
 80
 70
 60
 50
 40
 30
 20
 10
 0

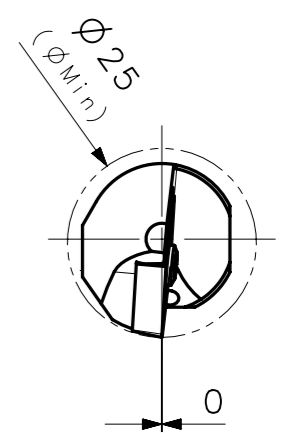
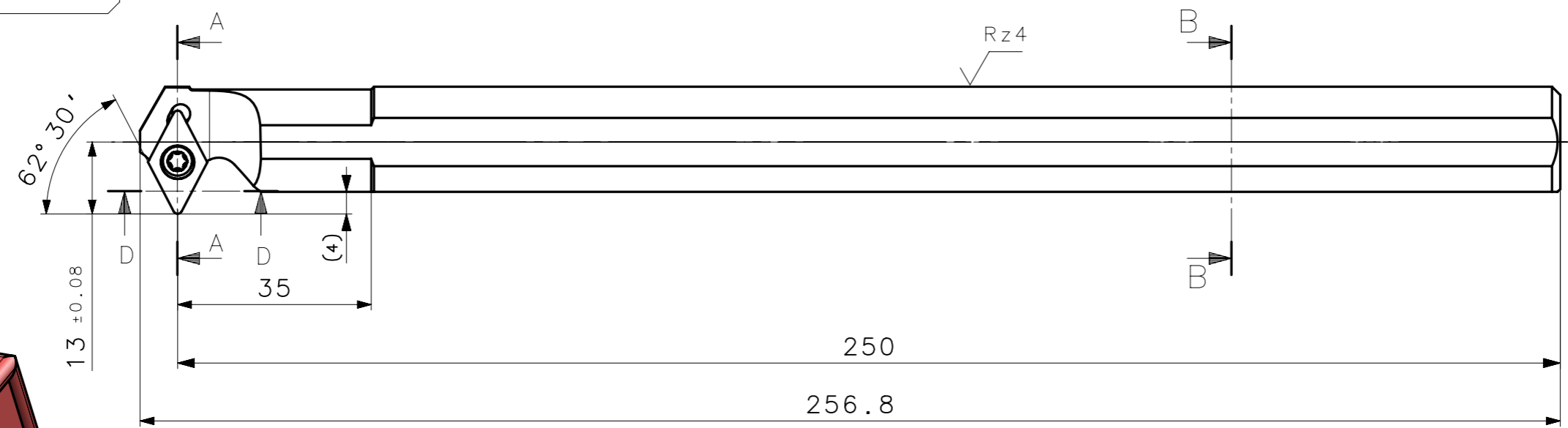
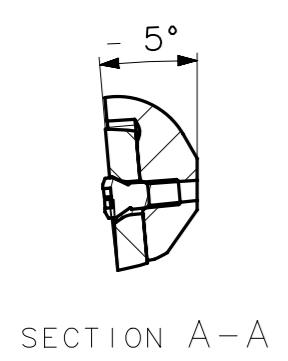
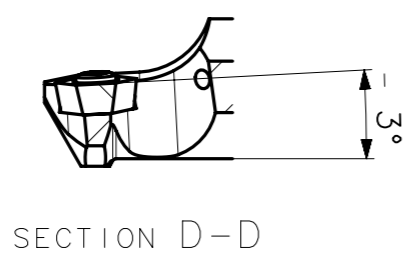
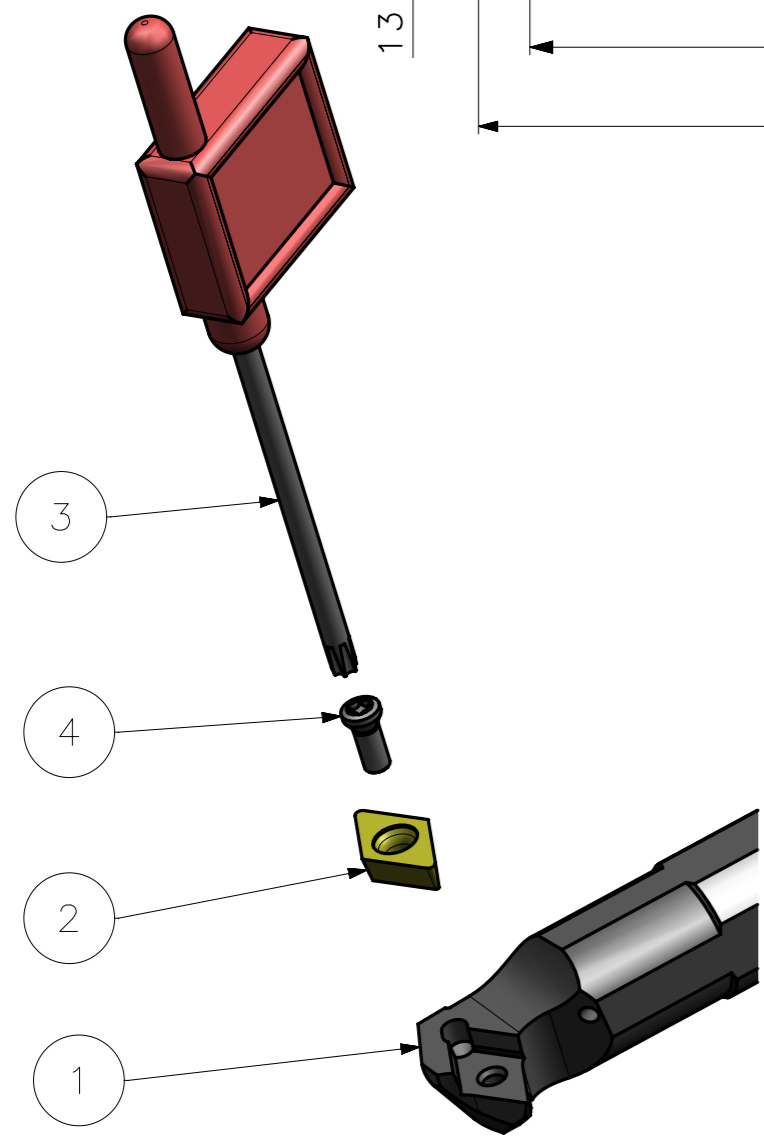

CediFER
CÓPIA CONTROLADA
NOME: _____
VISTO: _____
DATA: ___/___/___

Item	Quant.	Descricao	Material	Obs
4	01	PARAF_TORX_551302010_A20SSDXCR11	HARD TOOLS	
3	01	CHAVE_TORX_T15_A20SSDXCR11	HARD TOOLS	
2	01	INSERTO_DCMT11T308_A20SSDXCR11	W WELER	
1	01	CORPO	SAE 4140	

ACABAMENTO DE SUPERFICIES	DIN 1302	DIN 3141
Rz1	▲▲▲▲	
Rz4	▲▲▲	
Rz16	▲▲	
Rz63	▲	
M.Bruto		

Obs: Quebrar cantos vivos
 Ref. do cliente(Produto):
 Ref. do cliente(ferramenta):
 Substitui:
 Cliente:

CediFER
 ABNT NB-8
 Data: 25/01/10
 Nome: MARCOS
 Verificado: 25/01/10
 PEDRO
 Aprovado: 25/01/10
 RENATO
 Escala: 1:1
 Folha: 1 - 3
 Titulo :
 BARRA DE MANDRILAR STD.
 (DESENHO DO CONJUNTO)
 Des. N. :
 D_A20SSDXCR11
 Formato:
 A3

MASSA 0.53 kg

SÍMBOLOS GEOMÉTRICOS	
⊕ Posição Real	⊖ Simetria
⊙ Concentricidade	∥ Paralelismo
⊥ Perpendicularidade	∠ Angularidade
○ Cilindricidade	□ Planicidade
○ Circularidade	— Retilnearidade
⌒ Perfil de Superfície	⌒ Perfil de Uma Linha
↗ Batimento	↗ Batimento Total