

**CediFER**  
 -SAE 4140  
 -TEMPERAR E REVENIR :  
 44-46HrC  
 -OXIDAR PRETO

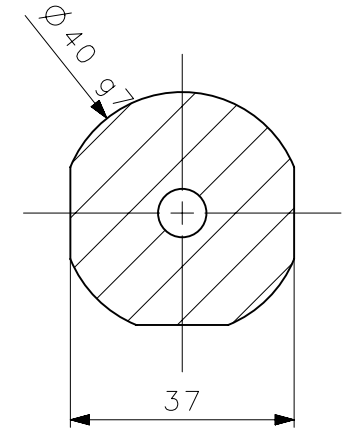

**CediFER**  
**CÓPIA CONTROLADA**  
**NOME:** \_\_\_\_\_  
**VISTO:** \_\_\_\_\_  
**DATA:** \_\_\_/\_\_\_/\_\_\_

A3

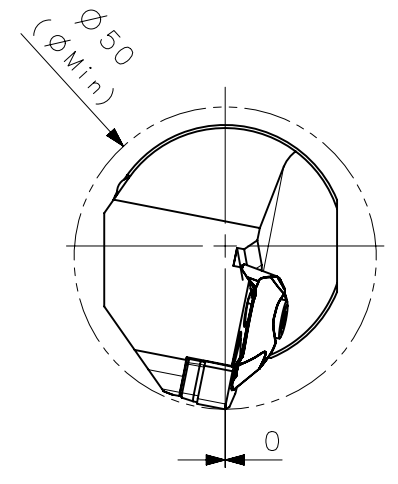
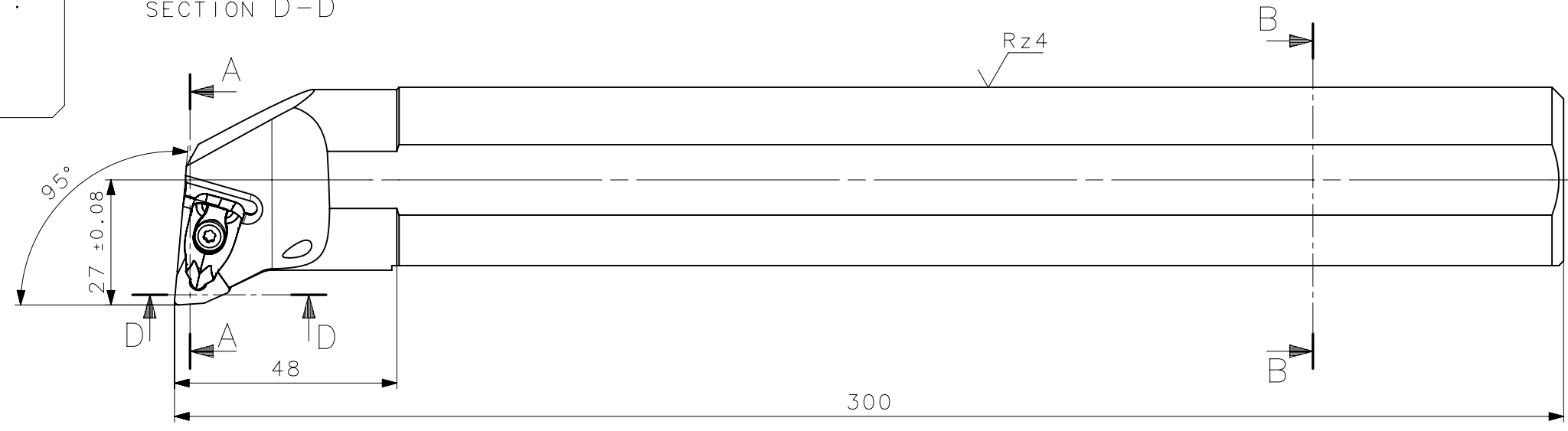
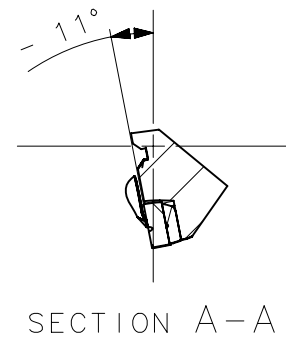
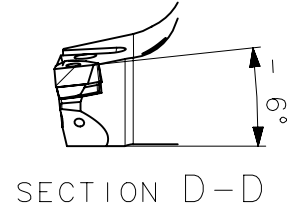
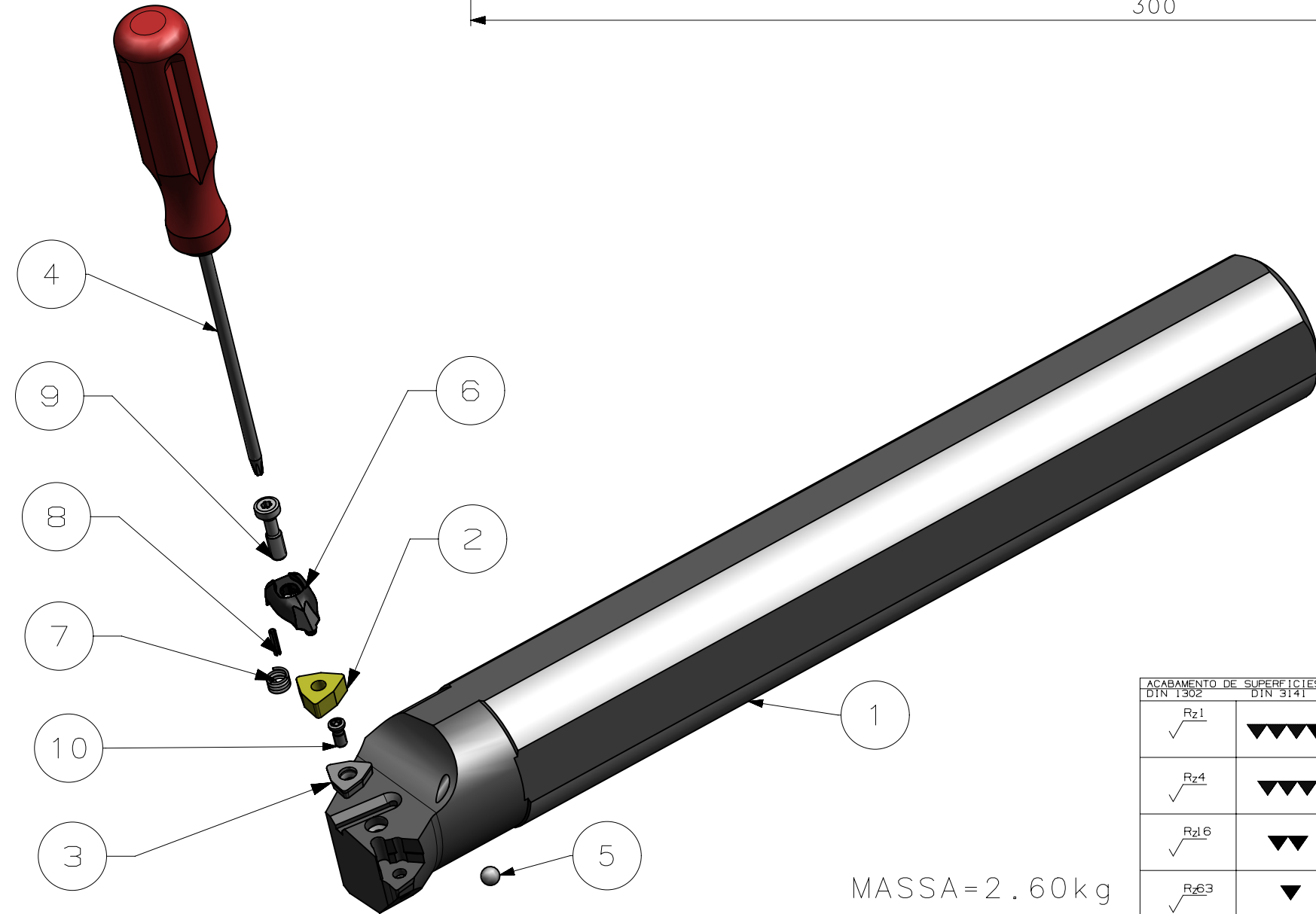

MASSA=2.60kg

10	01	PARAF_DO_CALCO_551302004_A40T_DWLNRO6	HARD TOOLS	
9	01	PARAF_GRAMPO_551208601_A40T_DWLNRO6	HARD TOOLS	
8	01	PINO_3113030255_A40T_DWLNRO6	HARD TOOLS	
7	01	MOLA_556100157_A40T_DWLNRO6	HARD TOOLS	
6	01	GRAMPO_541202801_A40T_DWLNRO6	HARD TOOLS	
5	01	ESFERA_3_16_A40T_DWLNRO6	STD.	
4	01	CHAVE_TORX_T9F_A40T_DWLNRO6	HARD TOOLS	
3	01	CALCO_532232801_A40T_DWLNRO6	W WELLER	
2	01	INSERTO_WNMG060408_A40T_DWLNRO6	W WELLER	
1	01	CORPO	SAE 4140	

ACABAMENTO DE SUPERFÍCIES	
DIN 1302	DIN 3141
Rz1	▲▲▲▲
Rz4	▲▲▲
Rz16	▲▲
Rz63	▲
M.Bruto	

Obs: Quebrar cantos vivos  
 Ref. do cliente(Produto):  
 Ref. do cliente(ferramenta):  
 Substitui:  
 Cliente:

**CediFER**  
 ABNT NB-8  
 Desenhado: 21.05.13 MANOEL  
 Verificado: 21.05.13 PEDRO  
 Aprovado: 21.05.13 RENATO  
 Escala: 1:1  
 Folha: 1 - 3  
 Titulo: BARRA DE MANDRILAR STD. (DESENHO DO CONJUNTO)  
 Des. N.: D\_A40T\_DWLNRO6  
 Formato: A3

SÍMBOLOS GEOMÉTRICOS					
⊕ Posição Real	≡ Simetria	⊥ Perpendicularidade	○ Cilindricidade	○ Circularidade	⌒ Perfil de Superfície
⊙ Concentricidade	// Paralelismo	∠ Angularidade	□ Planicidade	— Retilnearidade	⌒ Perfil de Uma Linha
					↗ Batimento
					↗ Batimento Total