

RevNo	Revisao - Era	Data	Proj.	Aprov.

**CediFER**  
 -SAE 4140  
 -TEMPERAR E REVENIR :  
 44-46HrC  
 -OXIDAR PRETO

**CediFER**  
 CÓPIA CONTROLADA  
 NOME: \_\_\_\_\_  
 VISTO: \_\_\_\_\_  
 DATA: / /

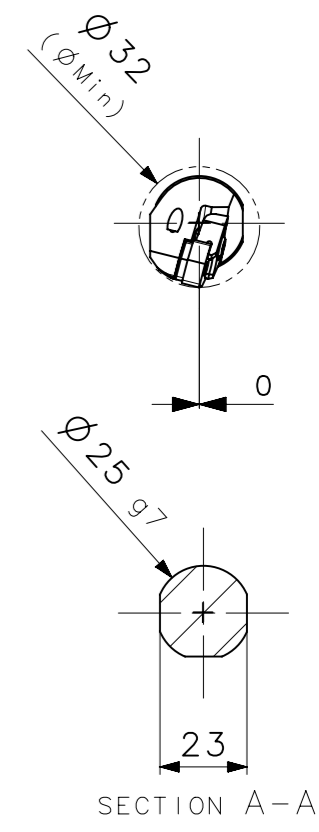
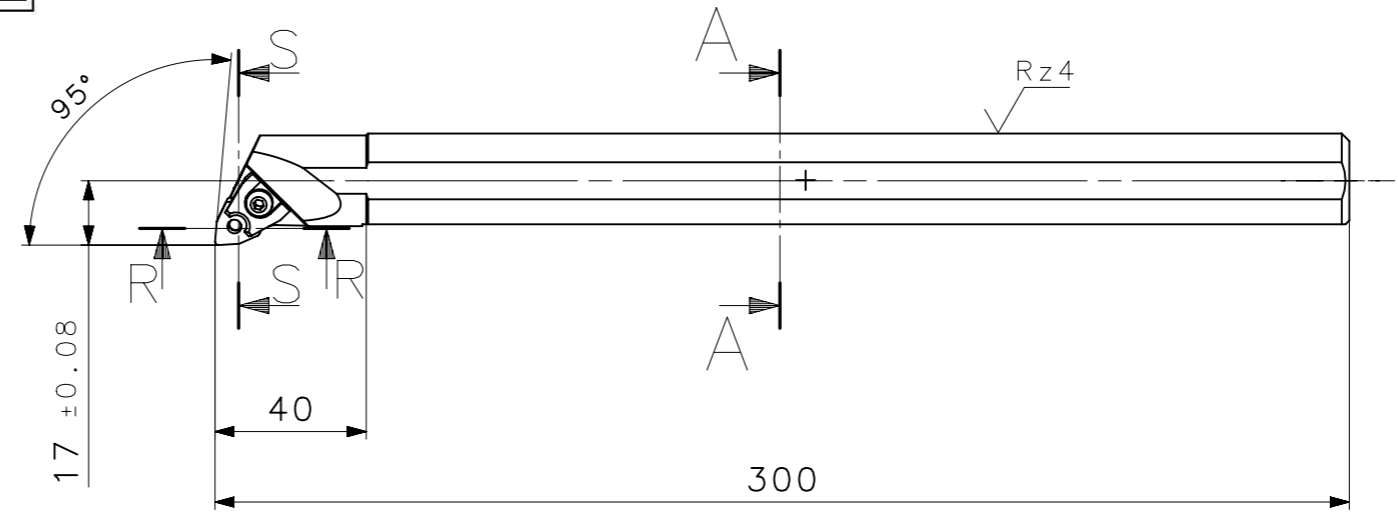
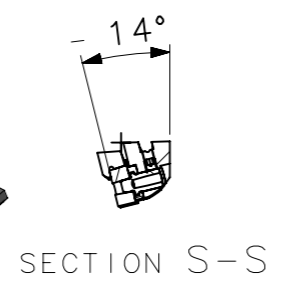
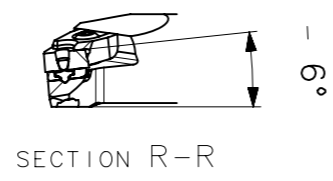

TOLERANCIA ANGULAR ±1°  
 COTAS SEM INDICAÇÃO DE TOLERANCIA,  
 SEGUIR CONFORME TABELA DIN 7168-f  
 INDICADA NO FORMATO.

A3

- 7
- 5
- 8
- 6
- 2
- 4
- 3
- 9

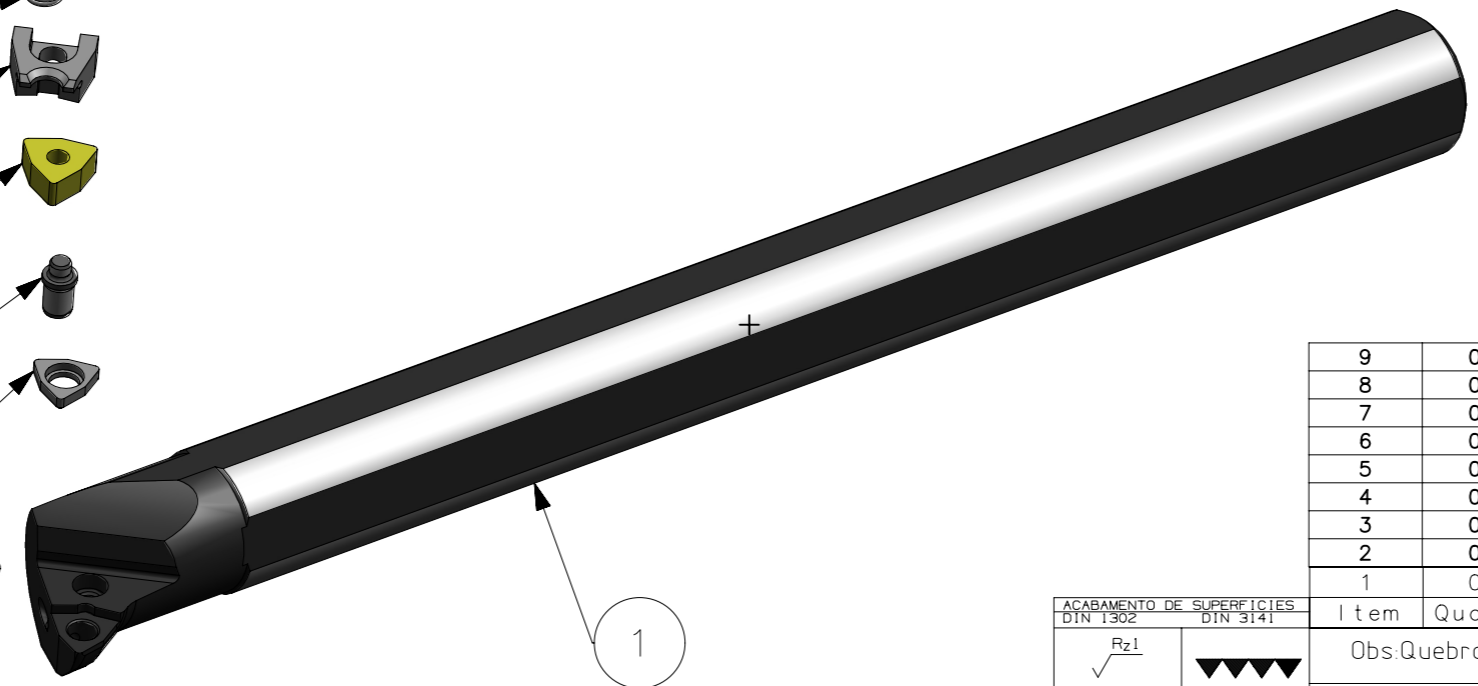

MASSA=1.06kg

Item	Quant.	Descricao	Material	Obs
9	01	PARAF_DIN_913_M3X3_S25T_MWLNRO6	HARD TOOLS	
8	01	MOLA_556100144_S25T_MWLNRO6	HARD TOOLS	
7	01	CHAVE_ALLEN_2_5_S25T_MWLNRO6	HARD TOOLS	
6	01	GRAMPO_543112501_S25T_MWLNRO6	HARD TOOLS	
5	01	PARAF_GRAMPO_551208401_S25T_MWLNRO6	HARD TOOLS	
4	01	PINO_531302202_S25T_MWLNRO6	HARD TOOLS	
3	01	CALCO_532233111_S25T_MWLNRO6	W WELLER	
2	01	INSERTO_WNMG060408_S25T_MWLNRO6	W WELLER	
1	01	CORPO	SAE 4140	

ACABAMENTO DE SUPERFICIES	DIN 1302	DIN 3141
Rz1		
Rz4		
Rz16		
Rz63		
M.Bruto		

Obs: Quebrar cantos vivos

Ref. do cliente(Produto): -

Ref. do cliente(ferramenta): -

Substitui: -

Cliente: -

Obs: desenho exclusivo CediFer, não pode ser reproduzido ou entregue a terceiros sem prévia autorização.

ABNT NB-8

Desenhado: 05/01/09 MARCOS

Verificado: 05/01/09 PEDRO

Aprovado: 05/01/09 RENATO

Escala: 1:2

Folha: 1 - 3

Titulo: BARRA DE MANDRILAR STD. (DESENHO DO CONJUNTO)

Des. N.: D\_S25T\_MWLNRO6

Formato: A3

SÍMBOLOS GEOMÉTRICOS	
	Posição Real
	Simetria
	Perpendicularidade
	Paralelismo
	Cilindricidade
	Circularidade
	Perfil de Superfície
	Planicidade
	Retilnearidade
	Perfil de Uma Linha
	Batimento
	Batimento Total