

**CediFER**  
 -SAE 4140  
 -TEMPERAR E REVENIR :  
 44-46HrC  
 -OXIDAR PRETO

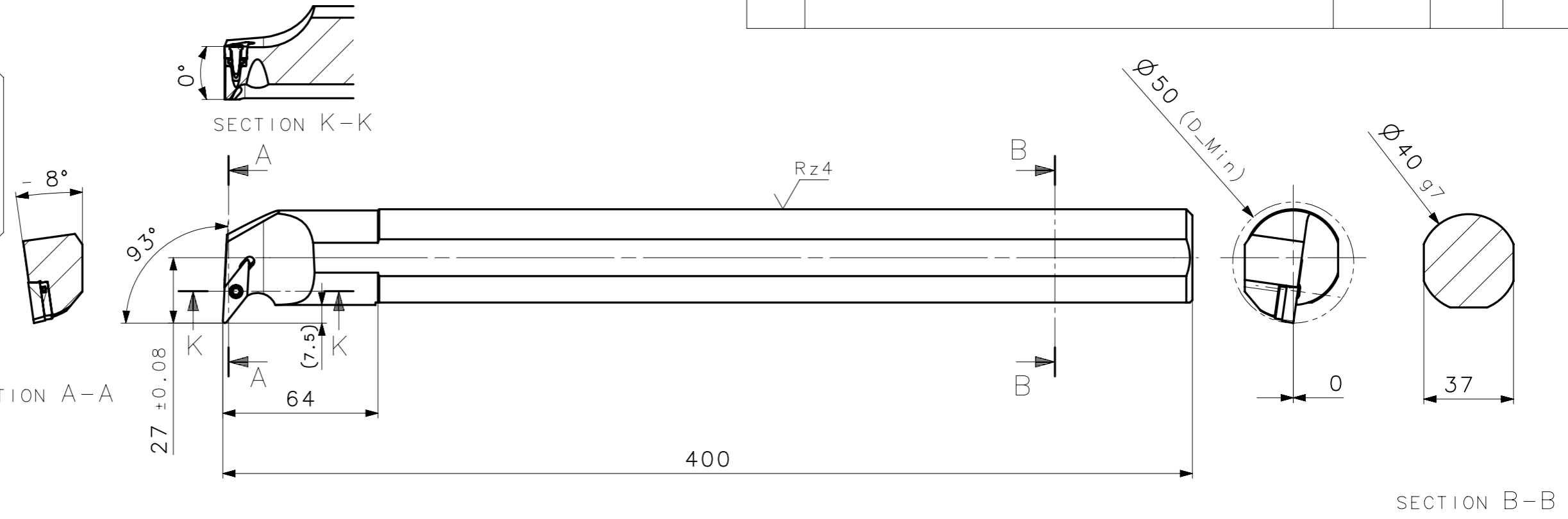

A3  
100  
90  
80  
70  
60  
50  
40  
30  
20  
10  
0

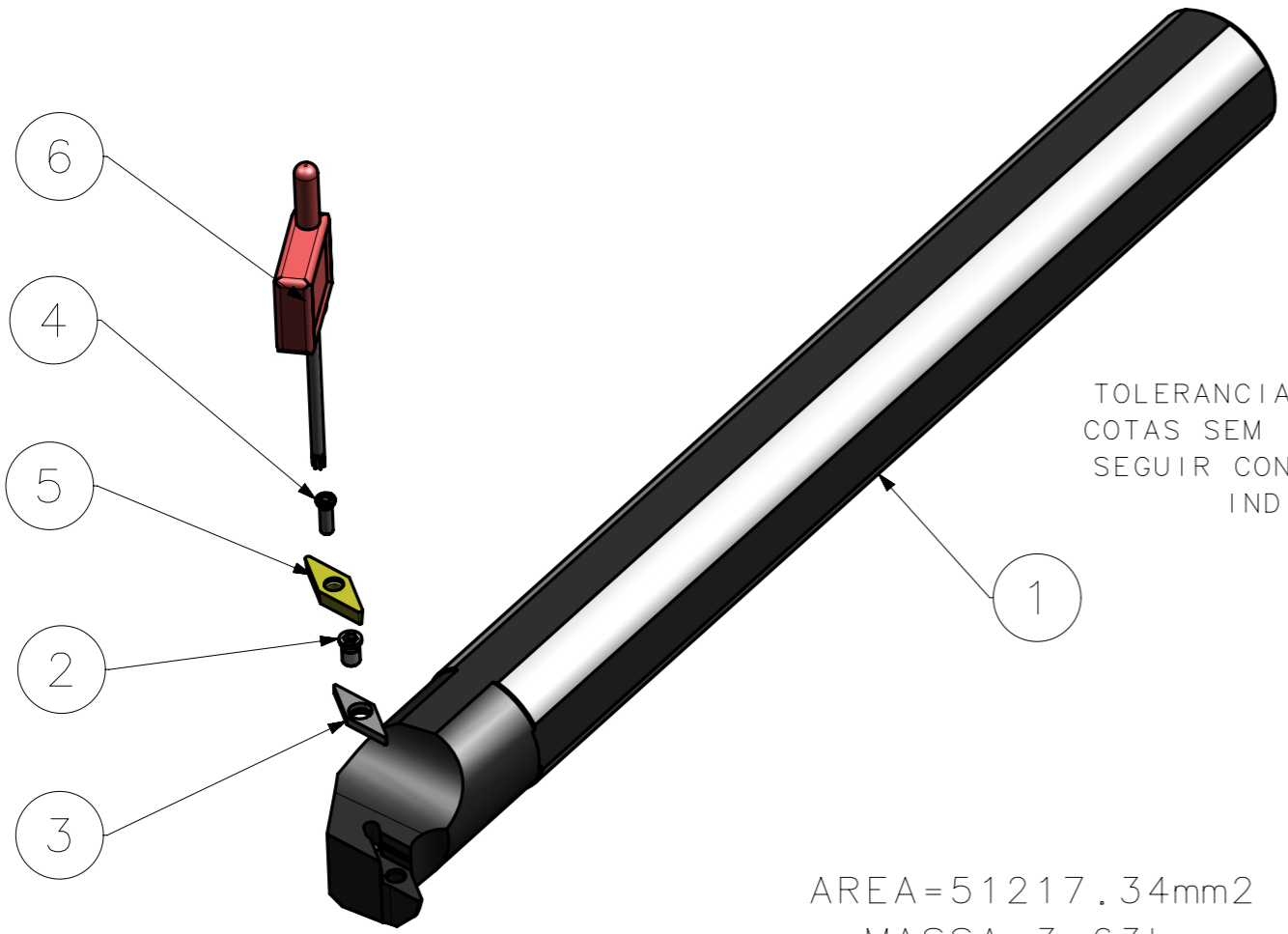

TOLERANCIA ANGULAR ±1° (ESTÁTICOS)  
 COTAS SEM INDICAÇÃO DE TOLERANCIA,  
 SEGUIR CONFORME TABELA DIN 7168-f  
 INDICADA NO FORMATO.

AREA=51217.34mm<sup>2</sup>  
 MASSA=3.63kg

**CediFER**

**CÓPIA CONTROLADA**

**NOME:** \_\_\_\_\_

**VISTO:** \_\_\_\_\_

**DATA:** \_\_\_/\_\_\_/\_\_\_

Item	Quant.	Descricao	Material	Obs
6	01	CHAVE_TORX_T15B_S40VSVUBR16	HARD TOOLS	
5	01	INSERTO_VBMT160408_S40VSVUBR16	W WELLER	
4	01	PARAF_TORX_551302001_S40VSVUBR16	HARD TOOLS	
3	01	CALCO_532227001_S40VSVUBR16	W WELLER	
2	01	PARAF_CALCO_551209001_S40VSVUBR16	HARD TOOLS	
1	01	CORPO	SAE 4140	

ACABAMENTO DE SUPERFÍCIES	
DIN 1302	DIN 3141
$\sqrt{Rz1}$	
$\sqrt{Rz4}$	
$\sqrt{Rz16}$	
$\sqrt{Rz63}$	
$\sqrt{M.Bruto}$	

Obs: Quebrar cantos vivos

Ref. do cliente(Produto): \_\_\_\_\_

Ref. do cliente(ferramenta): \_\_\_\_\_

Substitui: \_\_\_\_\_

Cliente: \_\_\_\_\_

**CediFER**

ABNT NB-8

Desenhado: 04/09/09 MARCOS

Verificado: 04/09/09 PEDRO

Aprovado: 04/09/09 RENATO

Escala: 1:1

Folha: 1 - 3

Titulo: BARRA DE MANDRILAR STD. (DESENHO DO CONJUNTO)

Des. N.: D\_S40VSVUBR16

Formato: A3

SÍMBOLOS GEOMÉTRICOS					