

CedIFER
 -SAE 4140
 -TEMPERAR E REVENIR :
 44-46HrC
 -OXIDAR PRETO

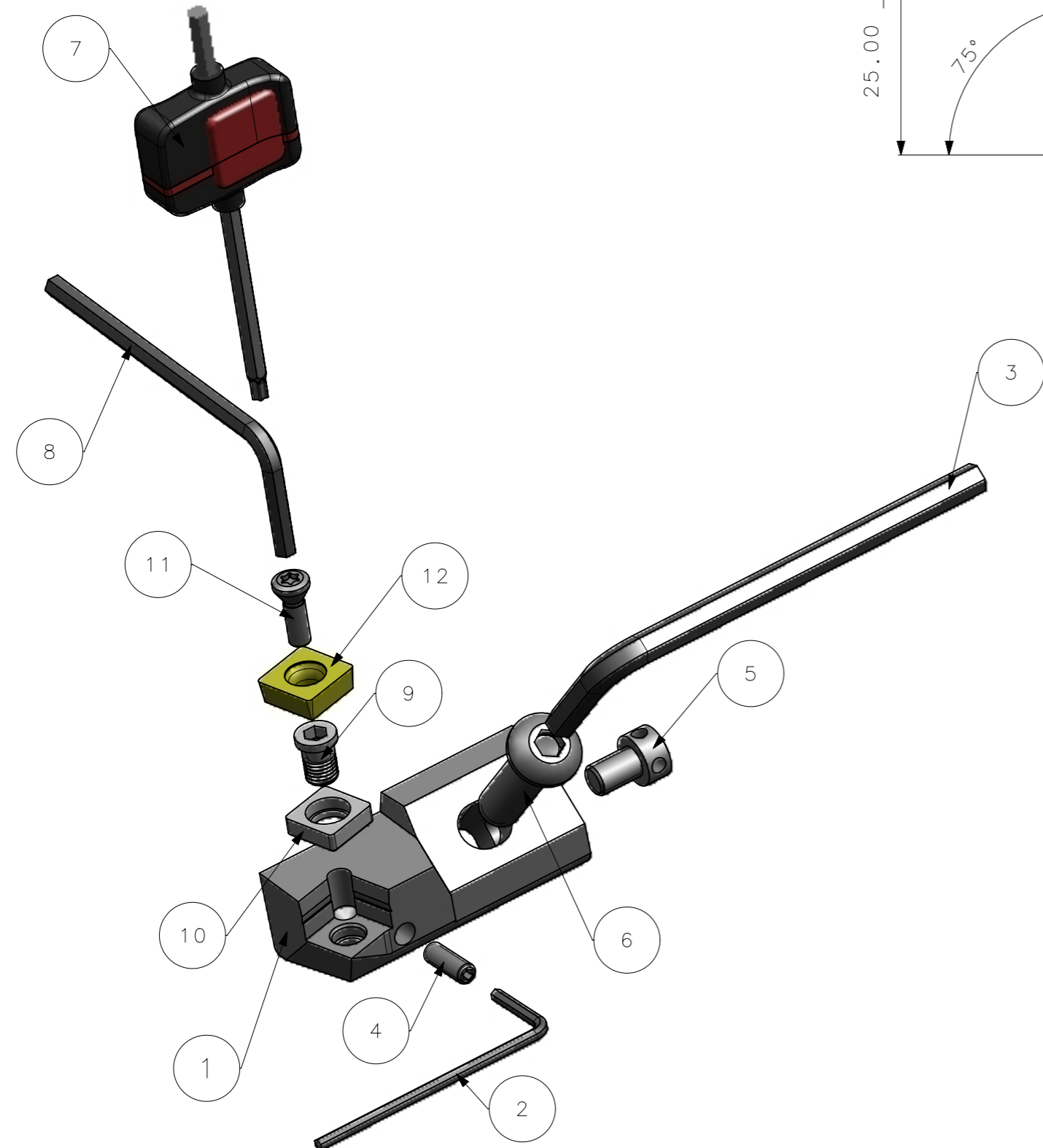
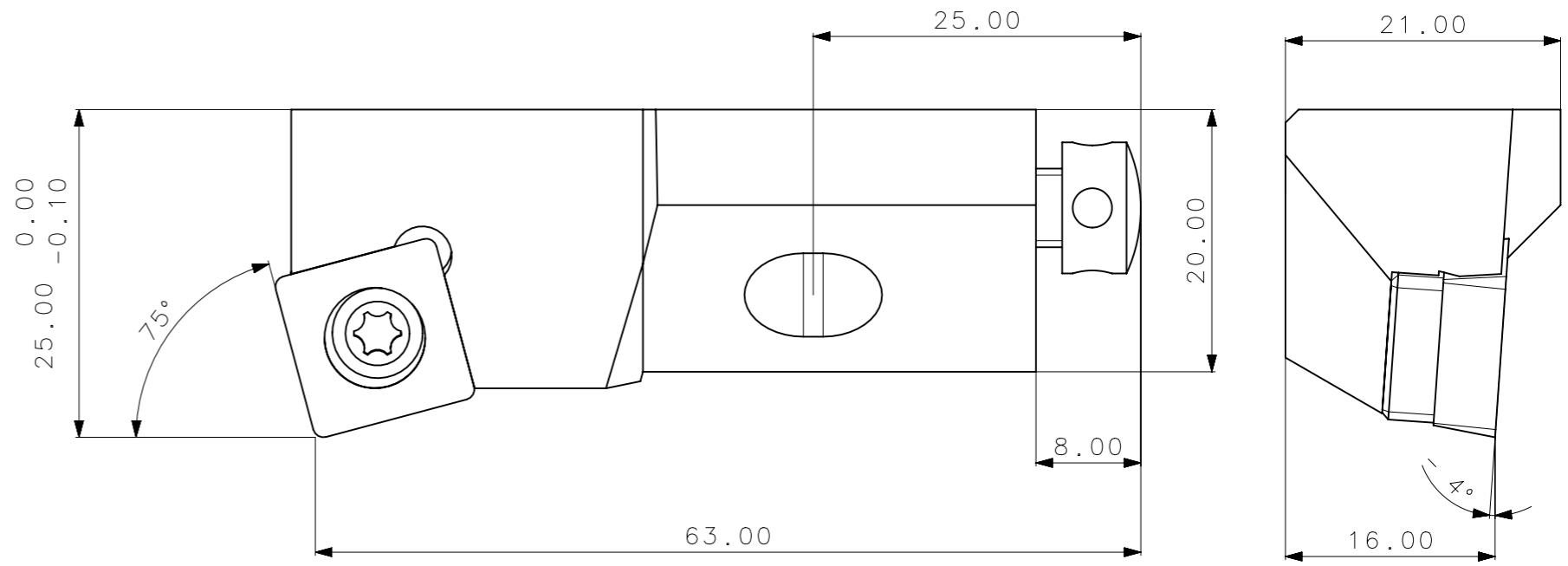

CedIFER

CÓPIA CONTROLADA

NOME: _____

VISTO: _____

DATA: ____ / ____ / ____

12	1	INSERTO_SCMT120408_SSKCR16CA12	W-WELLER
11	1	PARAF_TORX_551302018_SSKCR16CA12	HARD TOOLS
10	1	CALCO_532242002_SSKCR16CA12	HARD TOOLS
9	1	PARAF_CALCO_551209003_SSKCR16CA12	HARD TOOLS
8	1	CHAVE_ALLEN_9_64_SSKCR16CA12	HARD TOOLS
7	1	CHAVE_TORX_TX15-SW3_5_1267_SSKCR16CA12	HARD TOOLS
6	1	PARAFUSO_DE_MONTAGEM_DE_CAPSULA_434_9_830_SSKCR16CA12	HARD TOOLS
5	1	PARAFUSO_REG_AXIAL_438_3_828_SSKCR16CA12	HARD TOOLS
4	1	PARAFUSO_DE_REG_RADIAL_434_9_836_SSKCR16CA12	HARD TOOLS
3	1	CHAVE_ALLEN_5MM_SSKCR16CA12	HARD TOOLS
2	1	CHAVE_ALLEN_2MM_SSKCR16CA12	HARD TOOLS
1	1	CORPO	SAE 4140

ACABAMENTO DE SUPERFÍCIES
 DIN 1302 DIN 3141

Rz1	▲▲▲▲
Rz4	▲▲▲
Rz16	▲▲
Rz63	▲
M.Bruto	

Item	Quant.	Descricao	Material	Obs
		Obs:Quebrar cantos vivos		
		Ref. do cliente(Produto):		Obs.desenho exclusivo Cedifer, nao pode ser reproduzido ou entregue a terceiros sem prévia autorização
		Ref. do cliente(ferramenta):	Substitui:	Cliente :

CedIFER

ABNT NB-8

Desenhado: 19.07.12 PEDRO
 Verificado: 19.07.12 PEDRO
 Aprovado: 19.07.12 RENATO

Data: Nome:
 Escala: 2:1 Folha: 1 - 3

Titulo :
**CAPSULA T-MAX U STD.
 (DESENHO DO CONJUNTO)**

Des. N. :
D_SSKCR16CA12

Formato:
A3

A3

SÍMBOLOS GEOMÉTRICOS

⊕ Posição Real	≡ Simetria	⊥ Perpendicularidade	○ Cilindricidade	○ Circularidade	⌒ Perfil de Superfície	↗ Batimento
⊙ Concentricidade	// Paralelismo	∠ Angularidade	□ Planicidade	— Retilnearidade	⌒ Perfil de Uma Linha	↗ Batimento Total