

RevNo	Revisao - Era	Data	Proj.	Aprov.

**CediFER**  
 -SAE 4140  
 -TEMPERAR E REVENIR :  
 42-46HrC  
 -OXIDAR PRETO

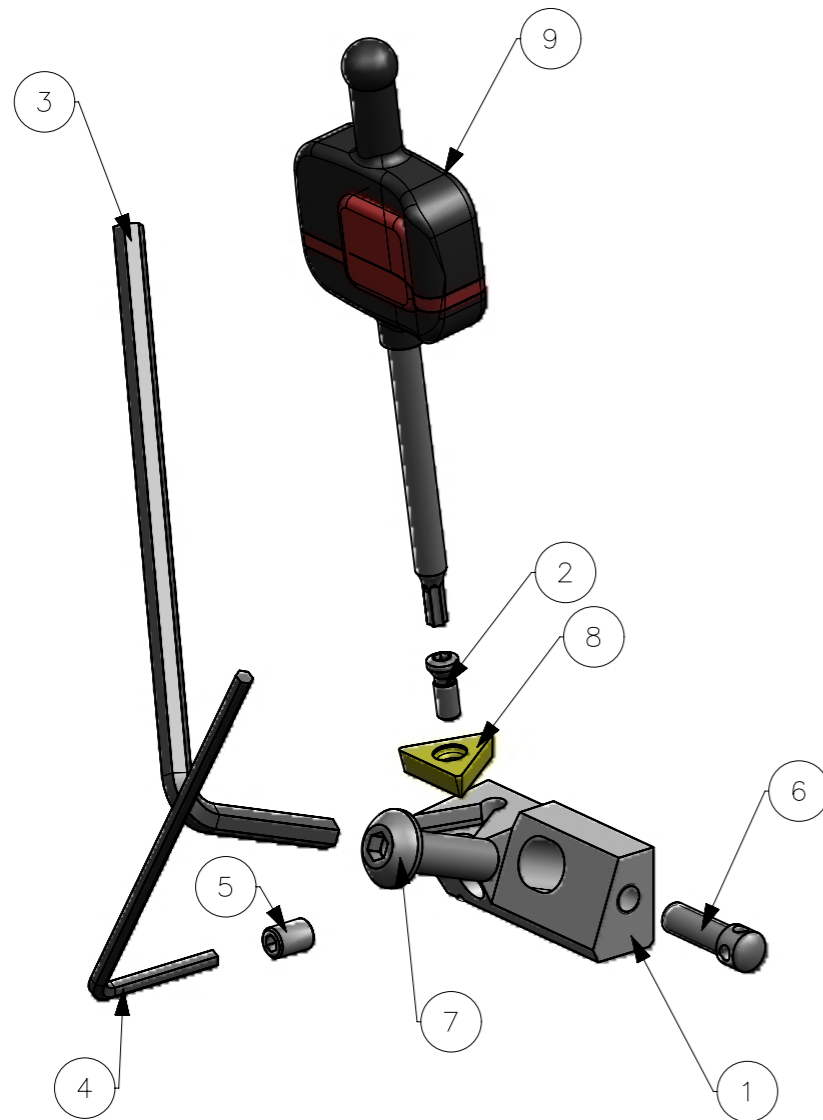
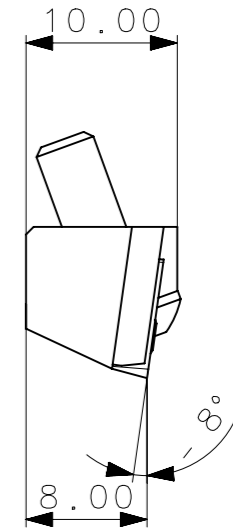
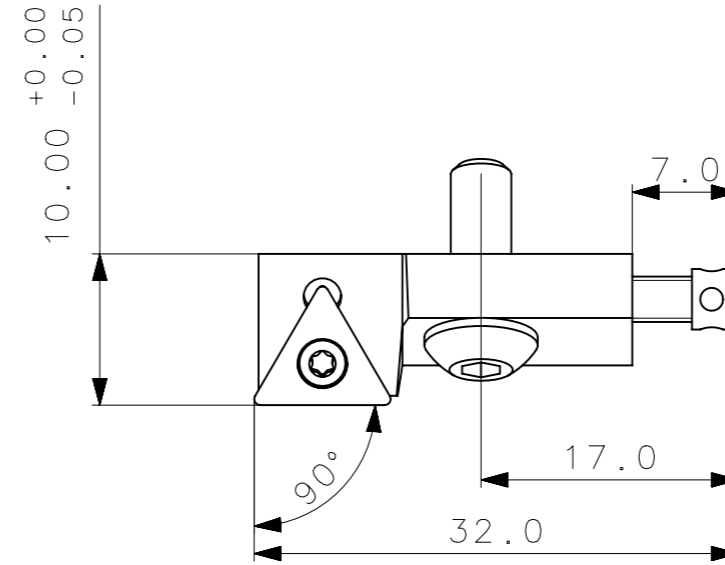
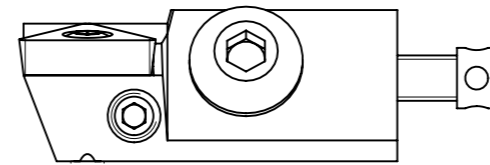

**CediFER**  
**CÓPIA CONTROLADA**  
**NOME:** \_\_\_\_\_  
**VISTO:** \_\_\_\_\_  
**DATA:** \_\_\_\_/\_\_\_\_/\_\_\_\_

9	1	STGCR08CA09_CHAVE_TORX_TX7_1267	HARD-TOOLS	
8	1	STGCR08CA09_INSERTO_TCMT090204	W-WELLER	
7	1	STGCR08CA09_PARAF_FIX_CAPSULA_551203103	HARD TOOLS	
6	1	STGCR08CA09_PARAF_REG_AXIAL_551205002	HARD TOOLS	
5	1	STGCR08CA09_PARAF_REG_RADIAL_3214010203	HARD TOOLS	
4	1	STGCR08CA09_CHAVE_ALLEN_1_5MM	HARD TOOLS	
3	1	STGCR08CA09_CHAVE_ALLEN_2_5MM	HARD TOOLS	
2	1	STGCR08CA09_PARAF_TORX_551302005	HARD TOOLS	
1	1	CORPO	SAE 4140	

ACABAMENTO DE SUPERFÍCIES DIN 1302 DIN 3141		Item	Quant.	Descrição	Material	Obs	
√ Rz1		Obs: Quebrar cantos vivos		Obs: desenho exclusivo CediFer, não pode ser reproduzido ou entregue a terceiros sem prévia autorização.			
√ Rz4		Ref. do cliente(Produto):					
√ Rz16		Ref. do cliente(ferramenta):		Substitui: _____ Cliente: _____			
√ Rz63							
M.Bruto							
		 ABNT NB-8 Desenhado: 15.10.12 PEDRO Verificado: - - Aprovado: - - Escala: 2:1 Folha: 1 - 3		Título : CAPSULA STD. (DESENHO DO CONJUNTO) Des. N. : STGCR08CA09_D			Formato: A3

A3



	Posição Real		Simetria		Perpendicularidade		Cilindricidade		Circularidade		Perfil de Superfície		Batimento
	Concentricidade		Paralelismo		Angularidade		Planicidade		Retilnearidade		Perfil de Uma Linha		Batimento Total