

CediFER
 -SAE 4140
 -TEMPERAR E REVENIR :
 42-46HrC
 -OXIDAR PRETO

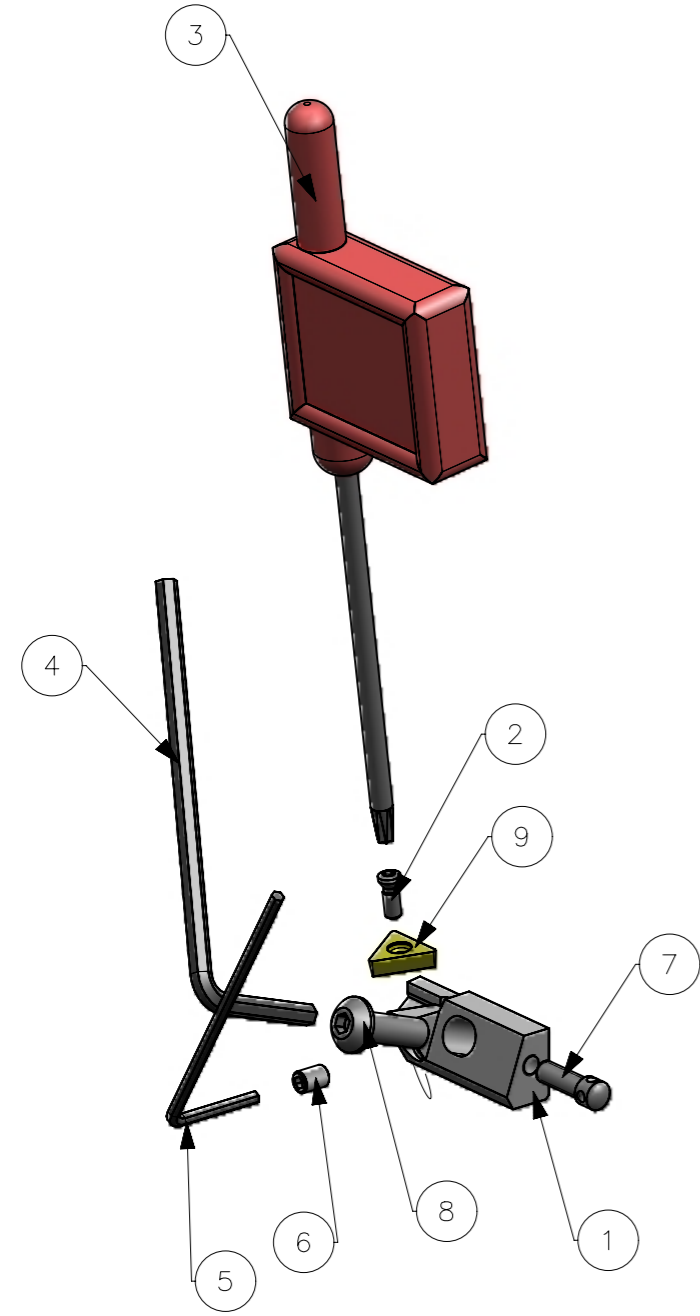
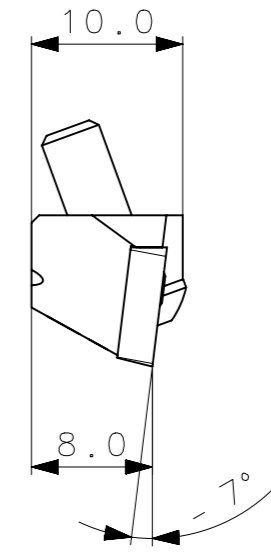
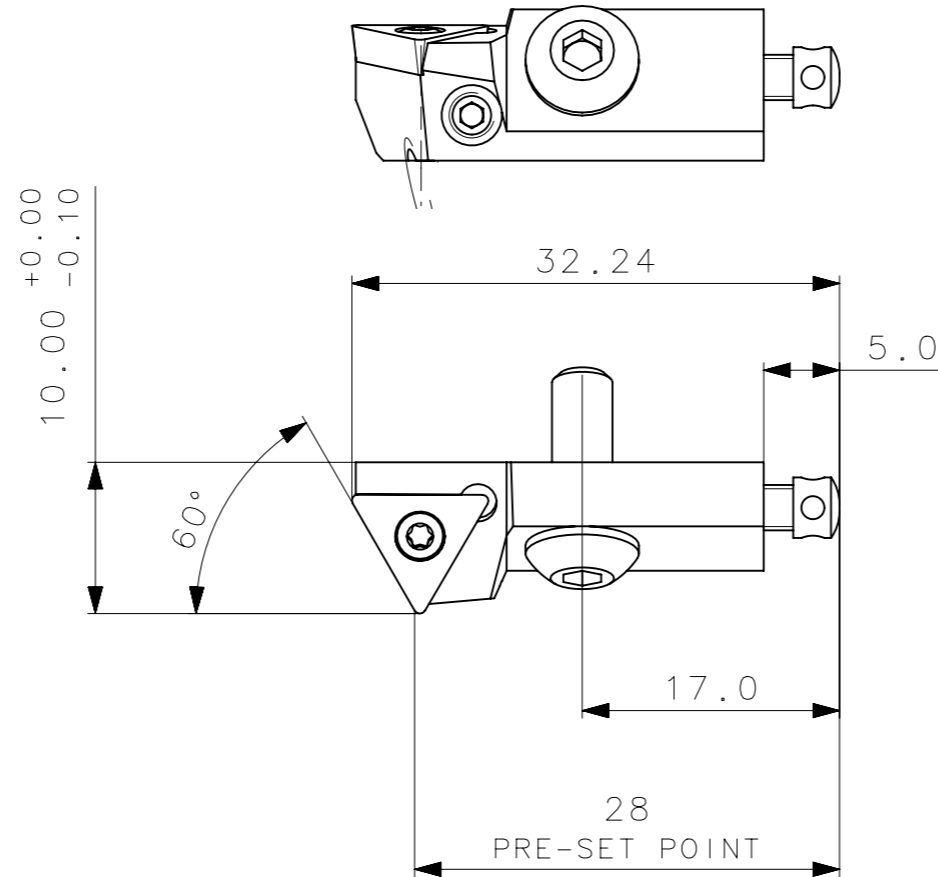

CediFER
CÓPIA CONTROLADA
NOME: _____
VISTO: _____
DATA: ___/___/___

9	1	STWCR08CA09_INSERTO_TCMT090204	HARD TOOLS	
8	1	STWCR08CA09_PARAF_FIX_CAPSULA_551203103	HARD TOOLS	
7	1	STWCR08CA09_PARAF_REG_AXIAL_551205002	HARD TOOLS	
6	1	STWCR08CA09_PARAF_REG_RADIAL_3214010203	HARD TOOLS	
5	1	STWCR08CA09_CHAVE_ALLEN_1_5MM	HARD TOOLS	
4	1	STWCR08CA09_CHAVE_ALLEN_2_5MM	HARD TOOLS	
3	1	STWCR08CA09_CHAVE_TORX_T7	HARD TOOLS	
2	1	STWCR08CA09_PARAF_TORX_551302005	HARD TOOLS	
1	1	CORPO	SAE 4140	

Item	Quant.	Descrição	Material	Obs
		Obs:Quebrar cantos vivos	Obs.desenho exclusivo CediFer, não pode ser reproduzido ou entregue a terceiros sem prévia autorização	
		Ref. do cliente(Produto):		
		Ref. do cliente(ferramenta):	Substitui:	Cliente :
			Título : CAPSULA (DESENHO DO CONJUNTO)	
			Des. N. : STWCR08CA09_D	
			Formato: A3	

A3



SÍMBOLOS GEOMÉTRICOS					
Posição Real	Simetria	Perpendicularidade	Cilindricidade	Circularidade	Perfil de Superfície
Concentricidade	Paralelismo	Angularidade	Planicidade	Retilnearidade	Batimento Total

ACABAMENTO DE SUPERFÍCIES	
DIN 1302	DIN 3141



ABNT NB-8	Data: 13/09/13	Nome: PEDRO
Desenhado:	Verificado:	Aprovado:
Escala: 2:1	Folha: 1 - 3	