

CediFER
 -SAE 4140
 -TEMPERAR E REVENIR :
 44-46HrC
 -OXIDAR PRETO

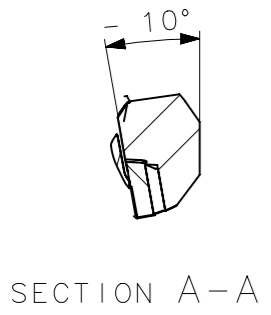

CediFER
CÓPIA CONTROLADA
NOME: _____
VISTO: _____
DATA: ____/____/____

A3

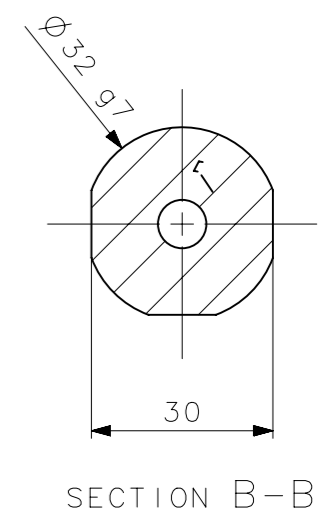
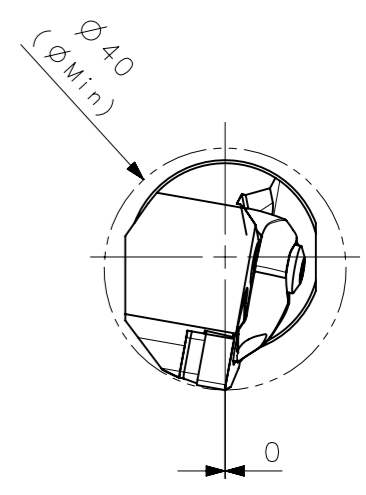
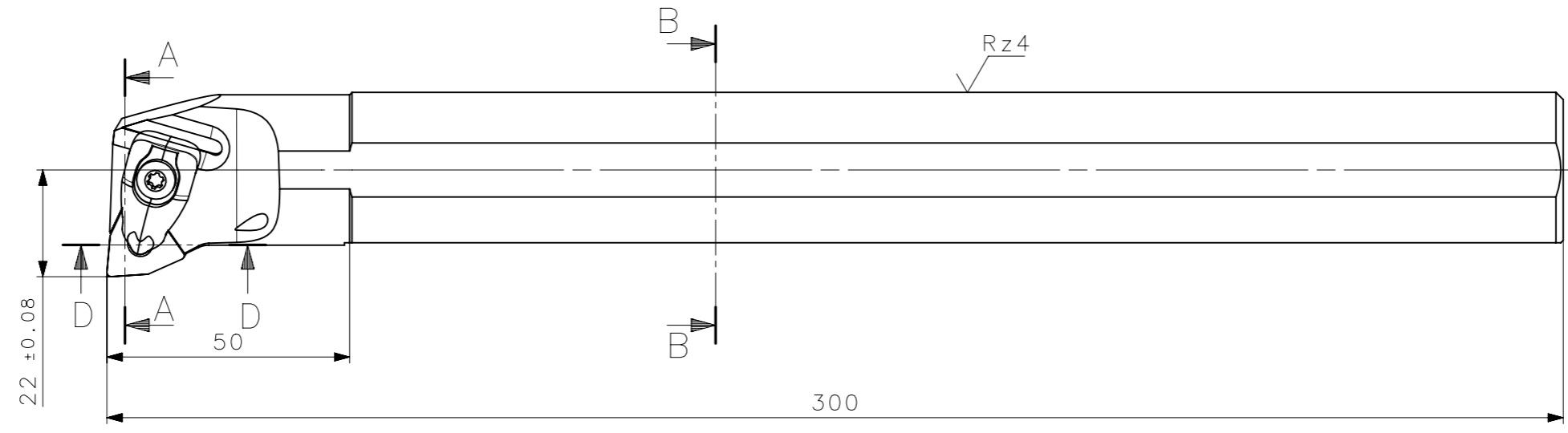
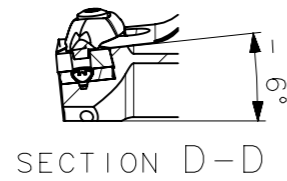
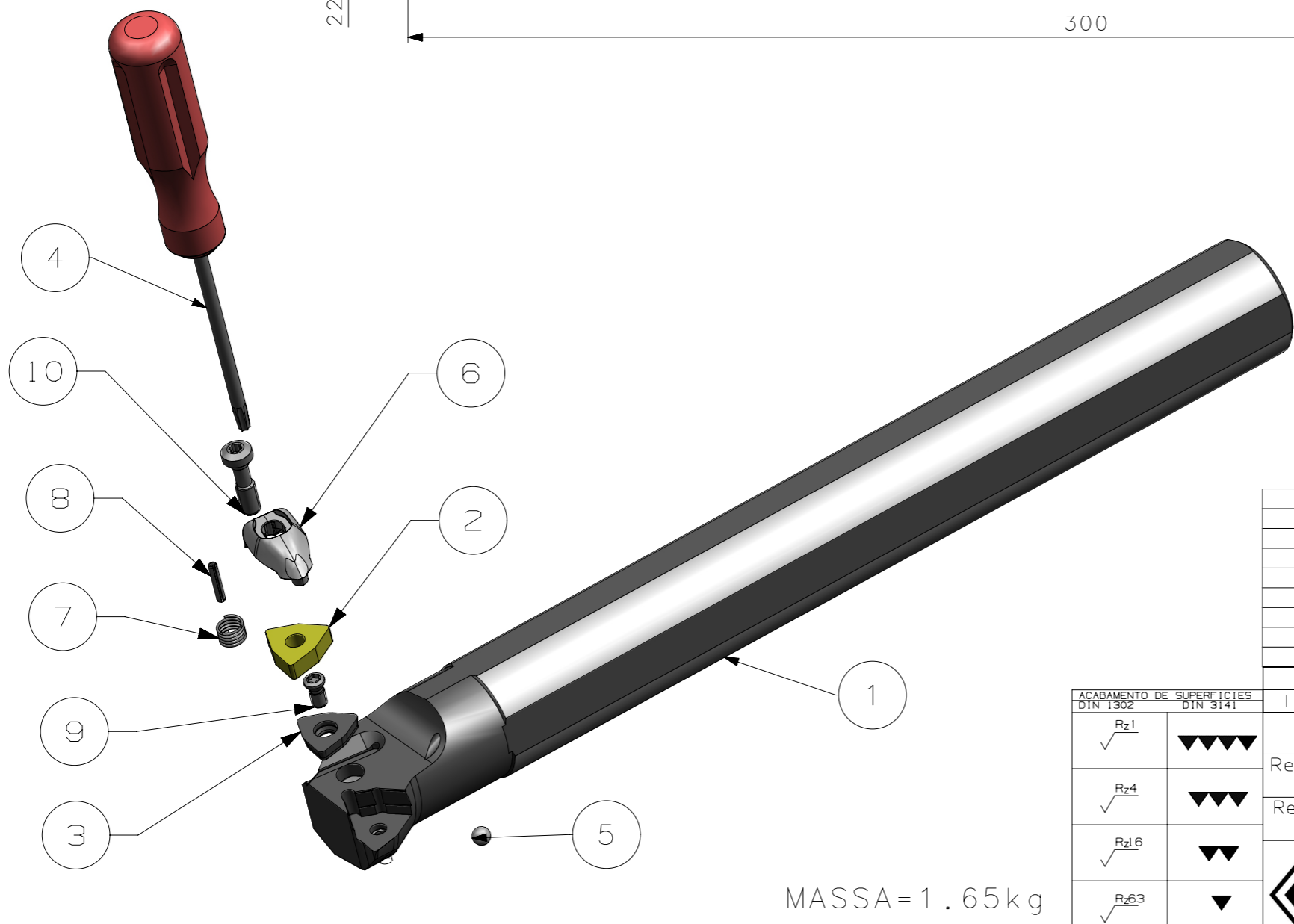

MASSA = 1.65kg

Item	Quant.	Descricao	Material	Obs
10	01	PARAF_GRAMPO_551208602_A32T_DWLNRO8	HARD TOOLS	
9	01	PARAF_CALCO_551302002_A32T_DWLNRO8	HARD TOOLS	
8	01	PINO_3113030307_A32T_DWLNRO8	HARD TOOLS	
7	01	MOLA_556100158_A32T_DWLNRO8	HARD TOOLS	
6	01	GRAMPO_541202802_A32T_DWLNRO8	HARD TOOLS	
5	01	ESFERA_3_16_A32T_DWLNRO8	STD.	
4	01	CHAVE_TORX_T15F_A32T_DWLNRO8	HARD TOOLS	
3	01	CALCO_532232802_A32T_DWLNRO8	W WELLER	
2	01	INSERTO_WNMG080408_A32T_DWLNRO8	W WELLER	
1	01	CORPO	SAE 4140	

ACABAMENTO DE SUPERFÍCIES	
DIN 1302	DIN 3141
Rz1	▲▲▲▲
Rz4	▲▲▲
Rz16	▲▲
Rz63	▲
M.Bruto	

Obs: Quebrar cantos vivos
 Ref. do cliente (Produto): _____
 Ref. do cliente (ferramenta): _____ Substitui: _____
 Obs: desenho exclusivo CediFer, não pode ser reproduzido ou entregue a terceiros sem prévia autorização.
 Cliente: _____

CediFER
 ABNT NB-8
 Data: 04/02/10 Nome: MARCOS
 Verificado: 04/02/10 PEDRO
 Escala: 1:1 Folha: 1 - 3
 Aprovado: 04/02/10 RENATO
 Titulo: BARRA DE MANDRILAR STD. (DESENHO DO CONJUNTO)
 Des. N.: D_A32T_DWLNRO8
 Formato: A3

SÍMBOLOS GEOMÉTRICOS					
⊕ Posição Real	≡ Simetria	⊥ Perpendicularidade	○ Cilindricidade	○ Circularidade	⌒ Perfil de Superfície
⊙ Concentricidade	// Paralelismo	∠ Angularidade	□ Planicidade	— Retilnearidade	⌒ Perfil de Uma Linha
					↗ Batimento
					↗ Batimento Total