

CediFER
 -SAE 4140
 -TEMPERAR E REVENIR :
 44-46HrC
 -OXIDAR PRETO

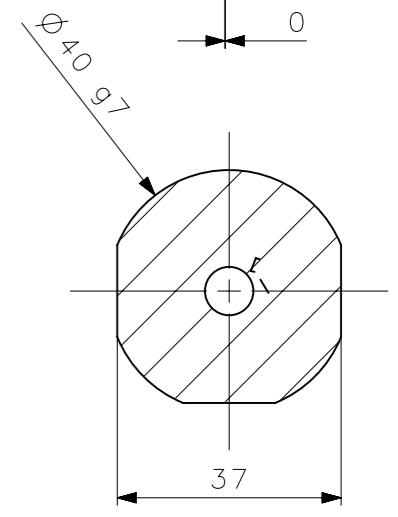

CediFER
CÓPIA CONTROLADA
NOME: _____
VISTO: _____
DATA: ____/____/____

A3

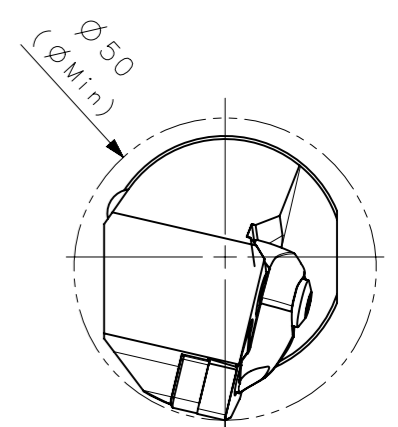
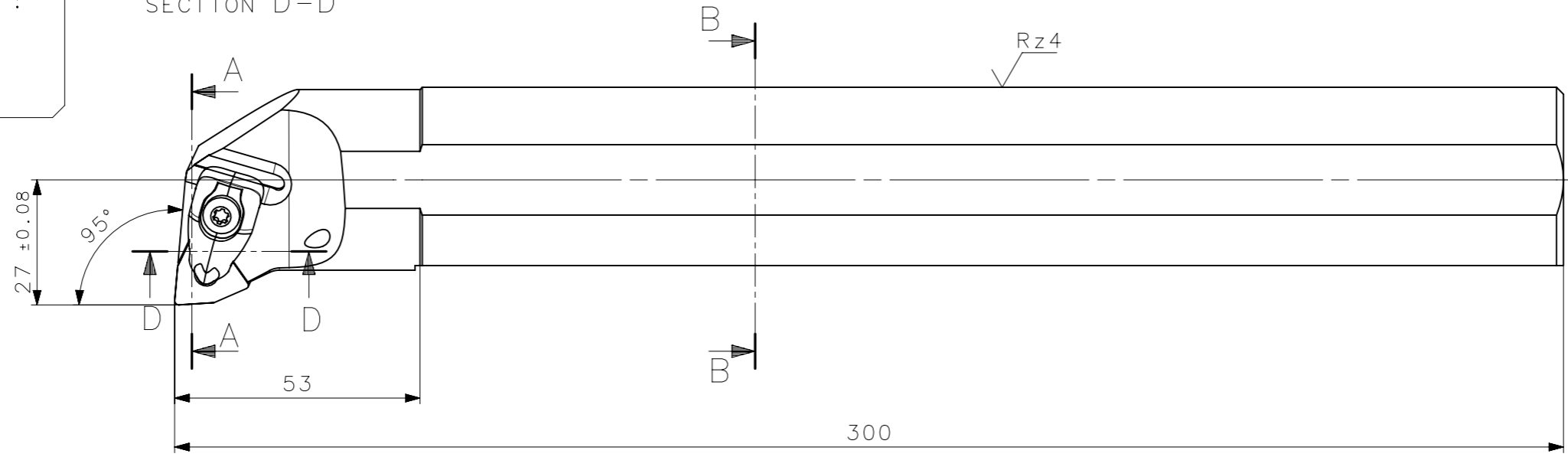
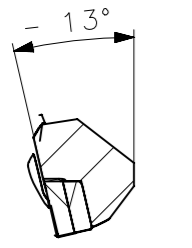
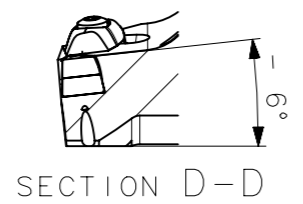

MASSA=2.59kg

10	01	CALCO_532233112_A40T_DWLNRO8	W WELLER	
9	01	PARAF_GRAMPO_551208602_A40T_DWLNRO8	HARD TOOLS	
8	01	PARAF_CALCO_551302002_A40T_DWLNRO8	HARD TOOLS	
7	01	PINO_3113030307_A40T_DWLNRO8	HARD TOOLS	
6	01	MOLA_556100158_A40T_DWLNRO8	HARD TOOLS	
5	01	GRAMPO_541202802_A40T_DWLNRO8	HARD TOOLS	
4	01	ESFERA_5_16_A40T_DWLNRO8	STD.	
3	01	CHAVE_TORX_T15F_A40T_DWLNRO8	HARD TOOLS	
2	01	INSERTO_WNMG080408_A40T_DWLNRO8	W WELLER	
1	01	CORPO	SAE 4140	

ACABAMENTO DE SUPERFÍCIES	
DIN 1302	DIN 3141
$\sqrt{Rz1}$	
$\sqrt{Rz4}$	
$\sqrt{Rz16}$	
$\sqrt{Rz63}$	
$\sqrt{M.Bruto}$	

Obs: Quebrar cantos vivos
 Ref. do cliente(Produto): _____
 Ref. do cliente(ferramenta): _____ Substitui: _____
 Obs: desenho exclusivo CediFer, não pode ser reproduzido ou entregue a terceiros sem prévia autorização.
 Cliente: _____

CediFER
 ABNT NB-8
 Data: 04/02/10 Nome: MARCOS
 Desenhado: 04/02/10 PEDRO
 Verificado: 04/02/10 RENATO
 Aprovado: 04/02/10 RENATO
 Escala: 1:1 Folha: 1 - 3
 Titulo: BARRA DE MANDRILAR STD. (DESENHO DO CONJUNTO)
 Des. N.: D_A40T_DWLNRO8 Formato: A3

	Posição Real		Simetria		Perpendicularidade		Cilindricidade		Circularidade		Perfil de Superfície		Batimento
	Concentricidade		Paralelismo		Angularidade		Planicidade		Retilnearidade		Perfil de Uma Linha		Batimento Total